

Производственное предприятие «Виктория»

- Производство воздуховодов и систем вентиляции
- Клапаны противопожарные
- Клапаны дымоудаления
- Вентиляторы общепром, дымоудаления, крышные

г. Минск, Микрорайон Уручье, пр. Независимости, 199,
центральный корпус, помещение 1.

Тел. **8 (017) 399-83-88** E-mail: **5@v-klapan.by**

v-klapan.by

Корпуса для парового фильтра Donaldson P-EGS 0005-0030



производственное предприятие

ВИКТОРИЯ

Корпуса P-EGS предназначены для очистки пара для различных областей применения. Благодаря оптимизированной конструкции данные корпуса обеспечивают низкое дифференциальное давление при высокой пропускной способности. В сочетании с различными фильтроэлементами Donaldson P-GSL N они обеспечивают оптимальное решение практически для любого применения.

Размерный ряд корпусов P-EGS состоит из 4 единиц с массовым расходом пара до 575 кг/час при давлении 2 бар изб. Соединение частей корпуса, предлагаемое компанией Donaldson, гарантирует надежную фиксацию элементов в течение всего времени работы фильтра. Корпуса выпускаются с резьбой BSP, и под сварку в санитарном исполнении в соответствии с DIN 11850.

ОСНОВНЫЕ ХАРАКТЕРИСТИКИ И ПРЕИМУЩЕСТВА:

- **Корпус для парового фильтра**
- **Соответствие требованиям**
 - FDA CFR Раздел 21
 - Рамочному положению 1935/2004/ЕС
 - Европейской директивы 97/23/ЕС для сосудов под давлением
- **Высококачественное исполнение из нержавеющей стали**
- **Очень низкое дифференциальное давление**
- **Различные типы подключений**

ОБЛАСТИ ПРИМЕНЕНИЯ:



- **Пищевая промышленность и индустрия напитков**
- **Молочная промышленность**
- **Химическая промышленность**
- **Фармацевтическая промышленность**
- **Ферментация**

Директивы

Все корпуса P-EGS соответствуют

- FDA CFR Разделу 21
- Рамочному положению 1935/2004/ЕС
- Требованиям Европейской директивы для сосудов под давлением 97/23/ЕС

Все корпуса P-EGS изготовлены в соответствии с ISO.

Размеры

Оптимальный расход пара в сочетании с элементом P-GSL N с рейтингом 1 мкм							
	Расход, кг/час при 2 бар абс.	Расход, кг/час при 3 бар абс.	Расход, кг/час при 4 бар абс.	Расход, кг/час при 5 бар абс.	Расход, кг/час при 6 бар абс.	Расход, кг/час при 7 бар абс.	Расход, кг/час при 8 бар абс.
P-EGS 0005	→ 27	→ 39	→ 51	→ 62	→ 73	→ 84	→ 97
P-EGS 0010	→ 84	→ 120	→ 160	→ 194	→ 215	→ 235	→ 255
P-EGS 0020	→ 240	→ 310	→ 370	→ 420	→ 470	→ 510	→ 550
P-EGS 0030	→ 575	→ 750	→ 890	→ 1010	→ 1130	→ 1250	→ 1350

¹⁾ Параметр: скорость потока в трубе < 30 м/с или начальное дифференциальное давление < 0,05 бар (при давлении 2 бар абс.)

Максимальный расход пара в сочетании с элементом P-GSL N с рейтингом 1 мкм							
	Расход, кг/час при 2 бар абс.	Расход, кг/час при 3 бар абс.	Расход, кг/час при 4 бар абс.	Расход, кг/час при 5 бар абс.	Расход, кг/час при 6 бар абс.	Расход, кг/час при 7 бар абс.	Расход, кг/час при 8 бар абс.
P-EGS 0005	→ 36	→ 52	→ 68	→ 84	→ 99	→ 112	→ 125
P-EGS 0010	→ 112	→ 163	→ 210	→ 260	→ 305	→ 350	→ 390
P-EGS 0020	→ 390	→ 485	→ 570	→ 650	→ 720	→ 780	→ 850
P-EGS 0030	→ 930	→ 1200	→ 1420	→ 1600	→ 1780	→ 1950	→ 2100

¹⁾ Параметр: скорость потока в трубе < 40 м/с или начальное дифференциальное давление < 0,1 бар (при давлении 2 бар абс.)

Технические характеристики / размеры

Поз.	Кол-во	Описание
1	1	верхняя часть корпуса
2	1	нижняя часть корпуса
3	1	уплотнение
4	3	гайка
5	1	фильтроэлемент
6	2	пробка

Макс. рабочее давление:	16 бар
Максимальная рабочая температура со стандартным уплотнением из ЭПДМ	-25 / +150 °С
Тестовое давление:	27 бар
Материал:	1.4404
Обработка поверхности:	Внутренняя: травление, пассивирование; Ra <1,6 мкм Наружная: травление, пассивирование и полирование; Ra <1,6 мкм
Классификация по 97/23/EG:	для жидкостей 2 группы

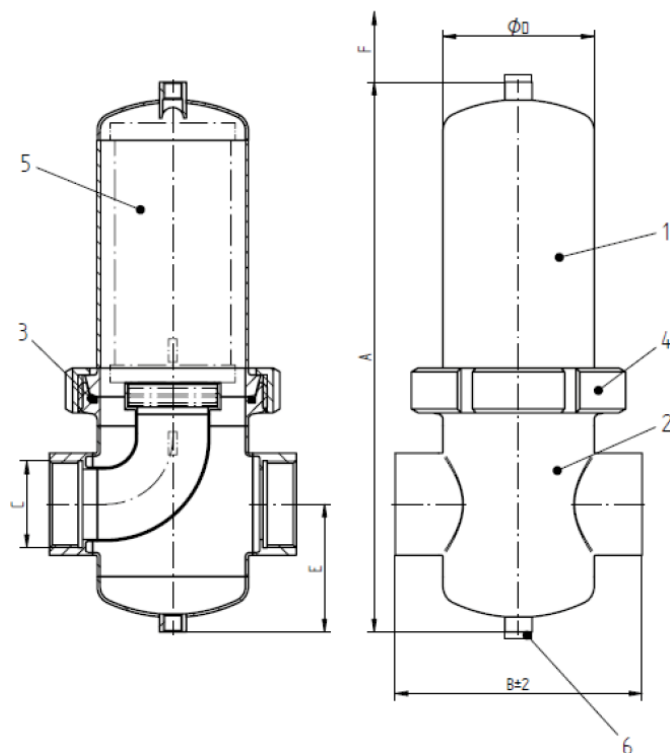

Размер P-EGS	Вес* kg	Объем, л	Габаритные размеры							Размер элемента
			A мм	B мм	C мм	C под сварку мм	Ø D мм	E мм	Ø F мм	
0005	1,9	0,6	235	108±2	G 1/2	DN15 Ø 19 x 1,5	70	49	120	04/20
0010	2,6	1,0	285	125±3	G 1	DN25 Ø 29 x 1,5	85	68	150	05/20
0020	4,8	2,7	379	170±3	G 2	DN50 Ø 53x1,5	104	88	200	07/30
0030	11,2	8,8	508,7	240±3	G 3	DN80 Ø 85 x 2	154	110	280	10/50

* Без фильтроэлемента